

# GRAMMER „Maximo Professional“

## Maximo® Professional

Empfohlen für Traktoren  
mit Kabinenfederung

Der Komfortsitz: Jetzt  
mit der bewährten  
Niederfrequenzfederung.



### Setzt Maßstäbe beim Sitzkomfort!

- **Niederfrequenzfederung:** Absorbiert noch mehr vertikale Schwingungen und Stöße und verhindert damit ein Aufschaukeln des Sitzes. Dadurch bietet der Sitz noch mehr Federungskomfort.
- **Automatische Gewichtseinstellung:** Der Sitz passt sich automatisch per Knopfdruck an das Gewicht des Fahrers an.
- **Höheneinstellung:** Der Sitz passt sich per Knopfdruck an die Größe des Fahrers an.
- **Längshorizontalfederung:** Verhindert Schläge in den Rücken, da Schwingungen in Fahrtrichtung abgebaut werden.
- **Einstellbarer Dämpfer:** Zur Anpassung an unterschiedliche Einsatzbedingungen.
- **Integrierter Drehadapter:** Erleichtert den Einstieg und die Beobachtung der Geräte im Heckanbau.
- **Lordosenstütze:** Beugt Bandscheibenschäden wirksam vor.

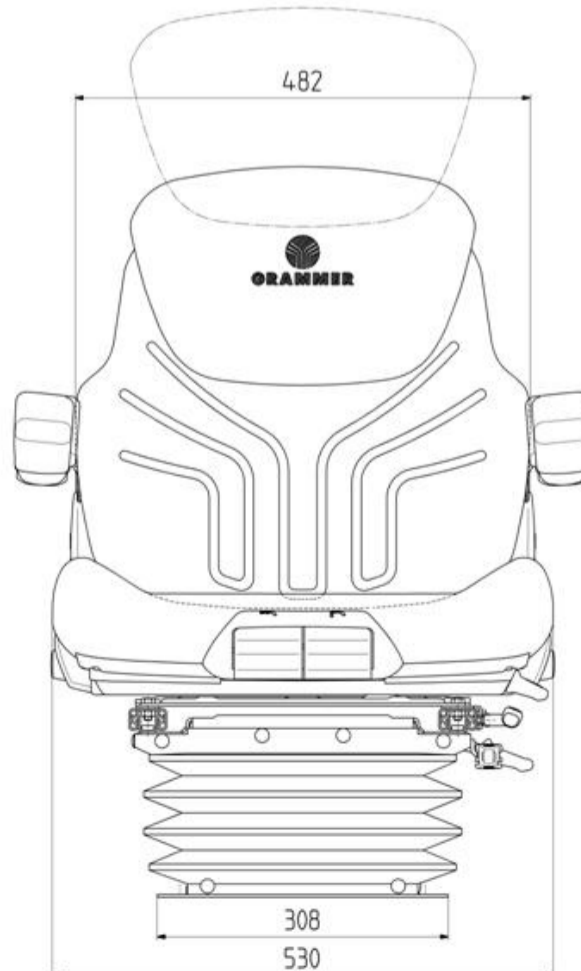
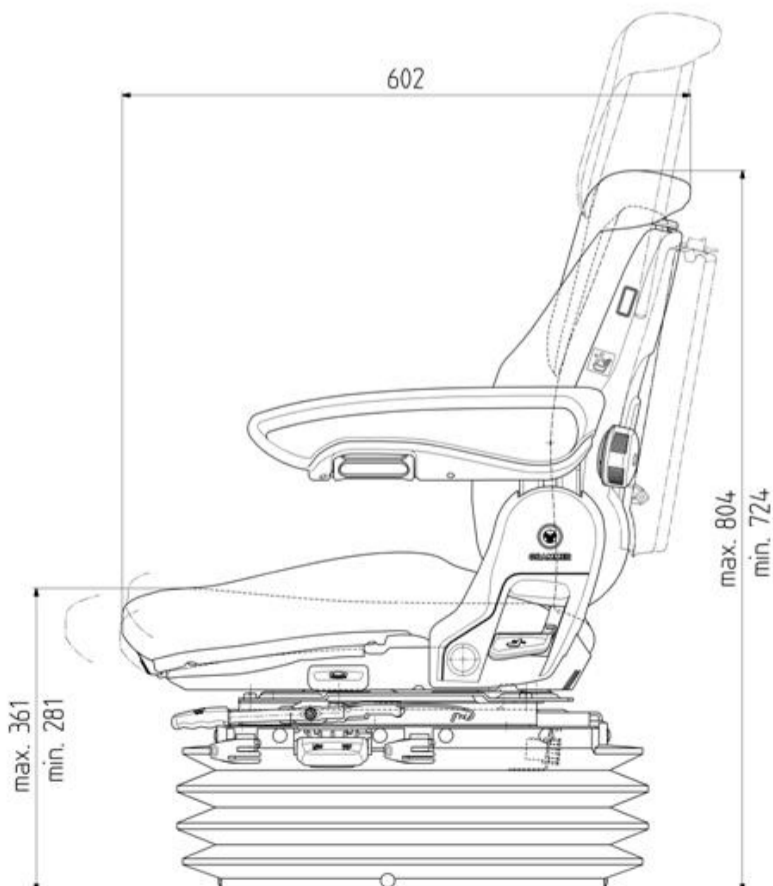

# Ausstattung „Maximo Professional“

<b>Ablagetasche</b>	o
<b>APS (Automatisches Positionierungssystem)</b>	•
<b>Armlehnen</b>	
Höheneinstellbar u. klappbar	•
60mm x 380mm, neigungseinstellbar	•
<b>Dämpfer</b>	
Einstellbar	•
<b>Drehadapter 20°</b>	•
<b>Federung</b>	
Luftfederung mit Kompressor 12 Volt	•
Niederfrequenzfederung	•
<b>Federweg</b>	
100mm	•
<b>Gewichtseinstellung</b> (Einstellbereich 50 - 130 kg)	
Automatisch	•
<b>Höheneinstellung</b>	
80mm stufenlos (luftunterstützt)	•
<b>Längseinstellung 210mm</b>	•
<b>Lägshorizontalfederung</b>	•
<b>Lordosenstütze</b>	
Mechanisch	•
<b>Rückenlehnenneigungseinstellung</b>	•
<b>Rückenverlängerung, einschiebbar</b>	•
<b>Seitenhorizontalfederung</b>	o
<b>Sitzpolsterbreite</b>	530mm
<b>Sitzheizung</b>	o
<b>Sitzkissentiefen- u. -neigungseinstellung</b>	•
<b>Sitzschalter</b>	o
<b>Zusatzausstattung</b>	
<b>Rückhaltesystem</b>	o

• = Serienausstattung

o = Optionale Ausstattung

\* = Ausführung mit Sitzschalter 0/22 Ω

\*(!) = Vorwahl der Derungscharacteristik