

GRAMMER „Evolution Dynamic“

Maximo® Evolution Dynamic

Empfohlen für Traktoren
mit Kabinenfederung

Der Premiumsitz: Jetzt mit
Dynamic Damping System™.



Integrierte
Längshorizontalfederung

Aktive Sitzklimatisierung

Pneumatische
Lordosenstütze

Integrierter Drehadapter

Seitenhorizontalfederung

Aktiv elektronische
Gewichtseinstellung

Luftfederung mit
12-V Kompressor

Setzt Maßstäbe beim Sitz- und Federungskomfort!

- **Dynamic Damping System™ (DDS):** Das völlig neue entwickelte Dämpfungssystem „Dynamic Damping System™“ ergänzt die bewährte Niederfrequenzfederung. Es sorgt für eine noch deutlichere Reduzierung der Schwingungen bei niedrigen Frequenzen und verhindert ein „Durchschlagen“ der Federung.
- **Elektronische Gewichtseinstellung:** Der Sitz passt sich vollautomatisch an das Gewicht des Fahrers an.
- **Höheneinstellung:** Der Sitz passt sich per Knopfdruck an die Größe des Fahrers an.
- **Längshorizontalfederung:** Verhindert Schläge in den Rücken, da Schwingungen in Fahrtrichtung abgebaut werden.
- **Serienmäßige Seitenhorizontalfederung:** Baut Schwingungen quer zur Fahrtrichtung komfortabel ab.
- **Lordosenstütze:** Beugt Bandscheibenschäden wirksam vor.
- **Integrierter Drehadapter:** Erleichtert den Einstieg und die Beobachtung der Geräte im Heckanbau.
- **Aktive Sitzklimatisierung:** Verhindert das Schwitzen im Sitz.
- **Serienmäßige Sitzheizung.**
- **„Design for Use Konzept“:** Anordnung der Bedienelemente nach Einstellungshäufigkeit. Die eigenständigen Formen der Hebel und Griffe ermöglichen ein intuitives Einstellen des Sitzes.

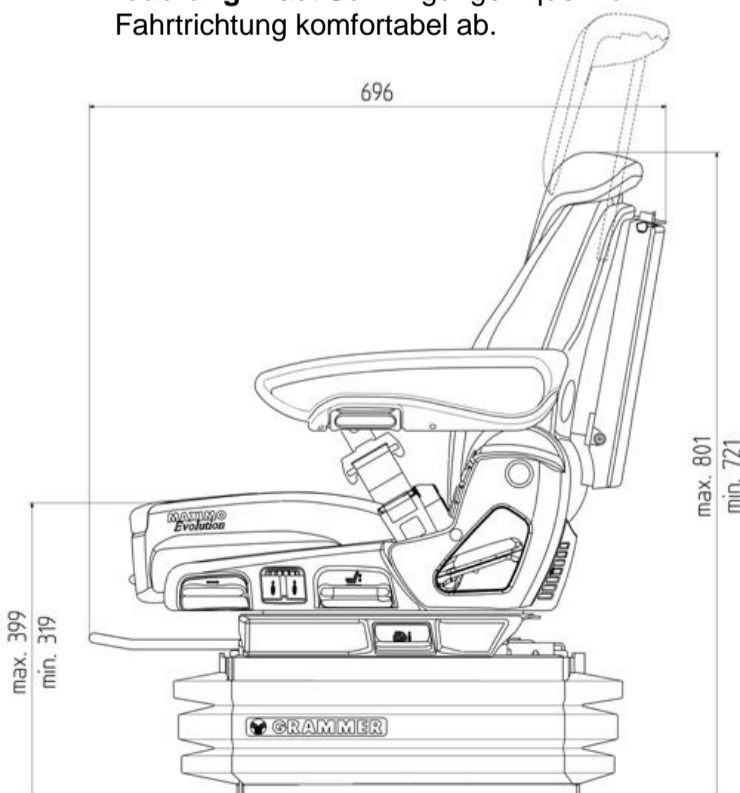

Ausstattung „Maximo Evolution Dynamic“

Ablage tasche	•
APS (Automatisches Positionierungssystem)	•
Armlehnen	
Höheneinstellbar u. klappbar	•
80mm x 380mm, neigungseinstellbar, mit Stoffbezug	•
Dämpfer	
Automatik	•
Drehadapter 20°	•
Federung	
Luftfederung mit Kompressor 12 Volt	•
Dynamisches Dämpfungssystem	•
Federweg	
120mm	•
Gewichtseinstellung (Einstellbereich 50 - 130 kg)	
Automatisch	•
Höheneinstellung	
80mm stufenlos (luftunterstützt)	•
Klimasystem	
Aktiv	•
Längseinstellung 210mm	•
Lägshorizontalfederung	•
Lordosenstütze	
Pneumatisch	•
Rückenlehnenneigungseinstellung	•
Rückenverlängerung, einschiebbar	•
Seitenhorizontalfederung	•
Sitzpolsterbreite	550mm
Sitzheizung	•
Sitzkissentieffen- u. -neigungseinstellung	•
Sitzschalter	•
Zusatzausstattung	
Rückhaltesystem	o

• = Serienausstattung o = Optionale Ausstattung * = Ausführung mit Sitzschalter 0/22 Ω *(1) = Vorwahl der Derungscharacteristik